

# Technisches Datenblatt Baureihe 63DT



2/2-Wege fremdgesteuertes Ventil  
 NC - Ventil in Ruhestellung geschlossen (Standard)  
 NO - Ventil in Ruhestellung geöffnet (optional)

Direkt-druckgesteuertes Ventil. Über das Steuermedium wird der Ventilsitz direkt gegen eine Federkraft geöffnet.

■ **Ventil für einen erweiterten Temperaturbereich**

## TECHNISCHE DATEN

Steuerungsart	Direkt-druckgesteuert
Konstruktion	Sitzventil mit Tellerdichtung
Anschluss	Innengewinde G 1/2 - G 3 DINISO228/1 (BSP)
Einbaulage	Beliebig, vorzugsweise mit stehendem Antrieb
Druckbereich	0 - 40 bar (siehe Tabelle Seite 2)
Durchflussmedium	Saubere, neutrale, gasförmige und flüssige Medien
Viskosität	600 mm <sup>2</sup> /s
Temperaturbereich	Medium: -40 °C bis +250 °C Umgebung: -10 °C bis +60 °C
Ventilgehäuse	Rotguss RG5 Edelstahl 1.4408 / 1.4571
Metall. Innenteile	Rotguss, Messing, Edelstahl
Dichtung	PEEK
Steuerdruck	4 - 10 bar max. Druckbereich bei mind. 6 bar
Steuermedium	Saubere, neutrale Gase Andere Steuermedien auf Anfrage

**Pilotventil** **2/131-31-1702-C182**



3/2-Wege direktgesteuert, NC  
 G1/8, Sitz 1,5mm, 0-8 bar  
 Aluminium / Edelstahl / FKM  
 mit Cnomo-Antrieb sowie integrierter Verschraubung zur einfachen Montage

**A7231/1002/....**



3/2-Wege direktgesteuert, NC  
 G1/8, Sitz 1,5mm, 0-8 bar  
 Messing / Edelstahl / FKM

## VENTIL-MERKMALE

- Für Medientemperaturen bis +250 °C
- Schaltet ohne Druckdifferenz
- Hohe Lebensdauer
- Einfaches, kompaktes Ventildesign
- Hochwertige Werkstoffe
- Zuverlässige, belastbare Dichtelemente

## SCHALTFUNKTION

NC – drucklos geschlossen

NO – drucklos geöffnet

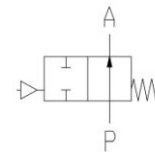
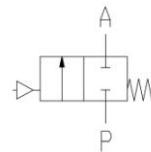

## ZERTIFIKATE



In spezieller Ausführung auch für Temperaturen **bis +300 °C** geeignet.

Daten und Zeichnungen auf Anfrage erhältlich.

## BESTELLSYSTEM

Baureihe	Anschluss	Gehäuse	Dichtung	Antrieb	Option
. 6 3	2 3	/ 1 1	1 5 /	7 1 0 5	- D T
	23 G 1/2 24 G 3/4 25 G 1 26 G 1 1/4 27 G 1 1/2 28 G 2 29 G 2 1/2 30 G 3	08 Edelstahl 1.4408 10 Messing 2.0402 11 Rotguss RG5	15 PEEK	7 . drucklos geschloss. 8 . drucklos geöffnet . 1 Standard Antrieb . 3 Antrieb Edelstahl . 5 A. chem. Vernickelt	DT Distanzierung +250 °C Medium
				. 5 50 mm . 8 80 mm . 3 125 mm	

# TECHNISCHE EIGENSCHAFTEN

BR 63DT

				max. Druck bei Antrieb					
G	Sitz Ø mm	Kv-Wert m³/h	Standardtype	7.05		7.08		7.13	
				Rotguss	Edelstahl	Rotguss Messing	Edelstahl	Rotguss Messing	Edelstahl
1/2	13	4,6	.6323/..15/7...-DT	0-16	0-40	-	-	-	-
3/4	18	6,4	.6324/..15/7...-DT	0-16	0-20	-	0-40	-	-
1	24	8,4	.6325/..15/7...-DT	0-16	0-16	0-16	0-25	-	0-40
1 1/4	31	21,5	.6326/..15/7...-DT	0-9	0-9	0-16	0-25	-	0-40
1 1/2	35	27,0	.6327/..15/7...-DT	0-7	0-7	0-16	0-20	0-16	0-40
2	45	45,0	.6328/..15/7...-DT	-	-	0-11	0-12	0-16	0-25
2 1/2	63	82,0	.6329/..15/7...-DT	-	-	-	-	0-10	-
3	76	125,0	.6330/..15/7...-DT	-	-	-	-	0-10	-

				max. Druck bei Ausführung gegen den Mediendruck schließend					
G	Sitz Ø mm	Kv-Wert m³/h	Standardtype	7.15 / 7.55		7.58		7.63	
				Rotguss	Edelstahl	Rotguss	Edelstahl	Rotguss Messing	Edelstahl
1/2	13	4,6	.6323/..15/7...-DT	0-16	0-40	-	-	-	-
3/4	18	6,4	.6324/..15/7...-DT	0-16	0-20	-	0-25	-	-
1	24	8,4	.6325/..15/7...-DT	0-8	0-10	0-16	0-22	-	0-40
1 1/4	31	21,5	.6326/..15/7...-DT	0-7	0-7	0-12	0-10	0-16	0-40
1 1/2	35	27,0	.6327/..15/7...-DT	0-6	0-6	0-8	0-8	0-16	0-30
2	45	45,0	.6328/..15/7...-DT	-	-	0-5	0-5	0-16	0-20
2 1/2	63	82,0	.6329/..15/7...-DT	-	-	-	-	0-8,5	-
3	76	125,0	.6330/..15/7...-DT	-	-	-	-	0-5	-

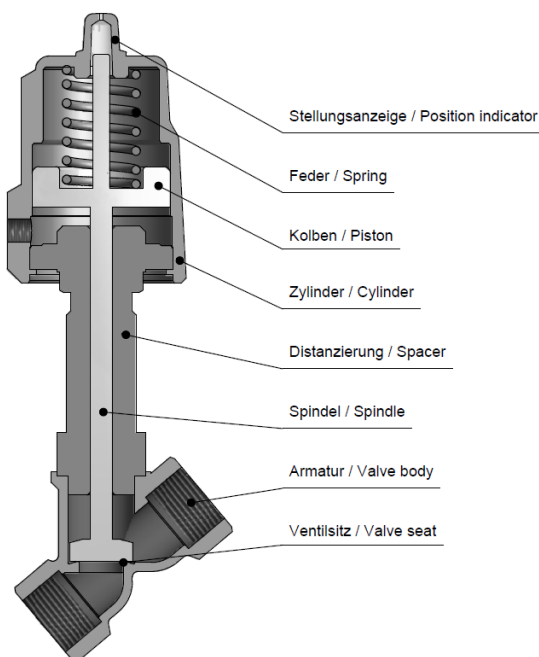

# ABMESSUNGEN

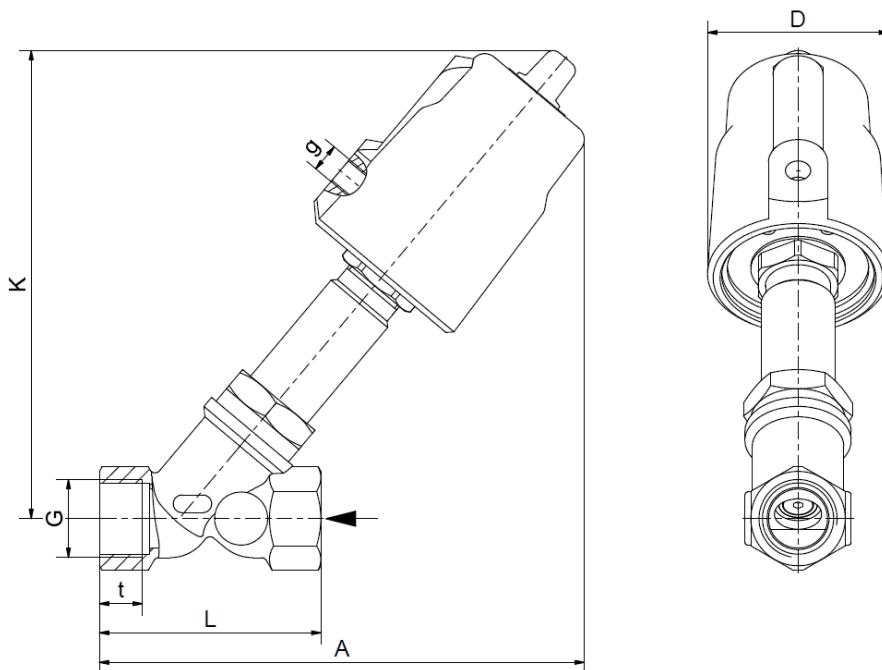

**BR 63DT**

Antrieb	7.05					7.08		
Type	6323	6324	6325	6326	6327	6324	6325	6326
G	1/2	3/4	1	1 1/4	1 1/2	3/4	1	1 1/4
A	158	165	170	188 (195)	200	(193)	208	217
D	62	62	62	62	62	(94)	94	94
K	158	161	164	180	187	(193)	208	217
L	65	75	90	97 (110)	120	(75)	80	97
g	1/8	1/8	1/8	1/8	1/8	(1/8)	1/8	1/8
t	12	14,5 (13)	15	12,5 (17)	19	(13)	10,5	12,5
kg	1,4	1,5	1,9	2,4	2,7	(1,7)	2,0	2,5

Die Werte in Klammern beziehen sich auf die Edelstahlausführung

Antrieb	7.08		7.13					
Type	6327	6328	6325	6326	6327	6328	6329	6330
G	1 1/2	2	1	1 1/4	1 1/2	2	2 1/2	3
A	224	235	a.Anf.	(275)	280	385	330	350
D	94	94	(140)	(140)	140	140	140	140
K	218	229	a.Anf.	(275)	280	285	300	305
L	107	124	(80)	(110)	107	124	178	195
g	1/8	1/8	(1/4)	(1/4)	1/4	1/4	1/4	1/4
t	14,5	16,5	(10,5)	(17)	14,5	16,5	28	28
kg	2,9	3,2	a.Anf.	(5,0)	5,5	6,5	8,0	9,5

Die Werte in Klammern beziehen sich auf die Edelstahlausführung

## INFORMATIONEN

- Bitte beachten Sie unbedingt die Installations- und Sicherheitshinweise in unseren Betriebs- und Serviceanleitungen.
- Hinweise zum GSR-Bestellcode finden Sie in unseren Katalogen. Gerne sind wir Ihnen bei Fragen behilflich.
- Notwendige Bestellangaben: Ventiltyp, Funktion NC/NO, Druckbereich, Anschluss, Nennweite, Medium, Durchflussmenge, Medium, Mediums- und Umgebungstemperatur, Anschluss-Spannung.
- **Detaillierte produktspezifische Zeichnungen und weitere technische Angaben werden im Auftragsfall zur Verfügung gestellt.**

## BITTE BEACHTEN

Der jeweilige Einsatzfall ist entscheidend für die Ventilausführung, wobei als wesentlicher Faktor hierbei die Beständigkeit der Werkstoffe gegenüber dem Betriebsmedium hervorzuheben ist. Maßgebend für die richtige Werkstoffauswahl sind das Wissen über die Konzentration, Temperatur und den Grad der Verunreinigung des Mediums. Weitere Kriterien sind der Betriebsdruck und max. Volumenstrom, denn ebenso wie hohe Temperaturen sind auch hohe Drücke und Stömungsgeschwindigkeiten bei der Werkstoffauswahl zu beachten.

**Alle Werkstoffe unserer Ventile, sei es für Gehäuse, Dichtungen oder Magnete, werden entsprechend den unterschiedlichen Anwendungsbereichen sorgfältig ausgewählt. Alle Angaben sind unverbindlich und dienen zur Orientierung. Garantieforderungen können daraus nicht abgeleitet werden.**

- Das GSR-Logo ist eine registrierte Marke der GSR Ventiltechnik GmbH & Co. KG
- Hinweis: Alle Texte und Bilder sind Eigentum der GSR Ventiltechnik GmbH & Co. KG und dürfen nicht ohne schriftliche Genehmigung, auch nicht in Auszügen, vervielfältigt oder verändert werden.
- Originalprodukte können aufgrund unterschiedlicher Materialien, etc. von den abgebildeten Produktfotos abweichen.
- Irrtum und Änderungen vorbehalten.

**Stand: 05.18, MK-MG, Version 1.**